

Für diese Zeichnung behalten wir uns alle Rechte vor, auch für den Fall der Patenterteilung oder Gebrauchsmustererteilung. Ohne unsere vorherige schriftliche Zustimmung darf diese Zeichnung weder vervielfältigt, noch Dritten zugänglich gemacht werden. Diese Zeichnung darf durch den Empfänger oder Dritte auch nicht in anderer Weise missbräuchlich verwendet werden. Zuwiderhandlungen verpflichten zu Schadenersatz und können strafrechtliche Folgen haben. We reserve all rights for this drawing also in case of patent or registration of design. This drawing may neither be copied nor opened to a third party without our written agreement. It may also not be used improperly by the recipient or a third party in other ways. Contraventions oblige to compensation and can be prosecuted.

Product no. 707401

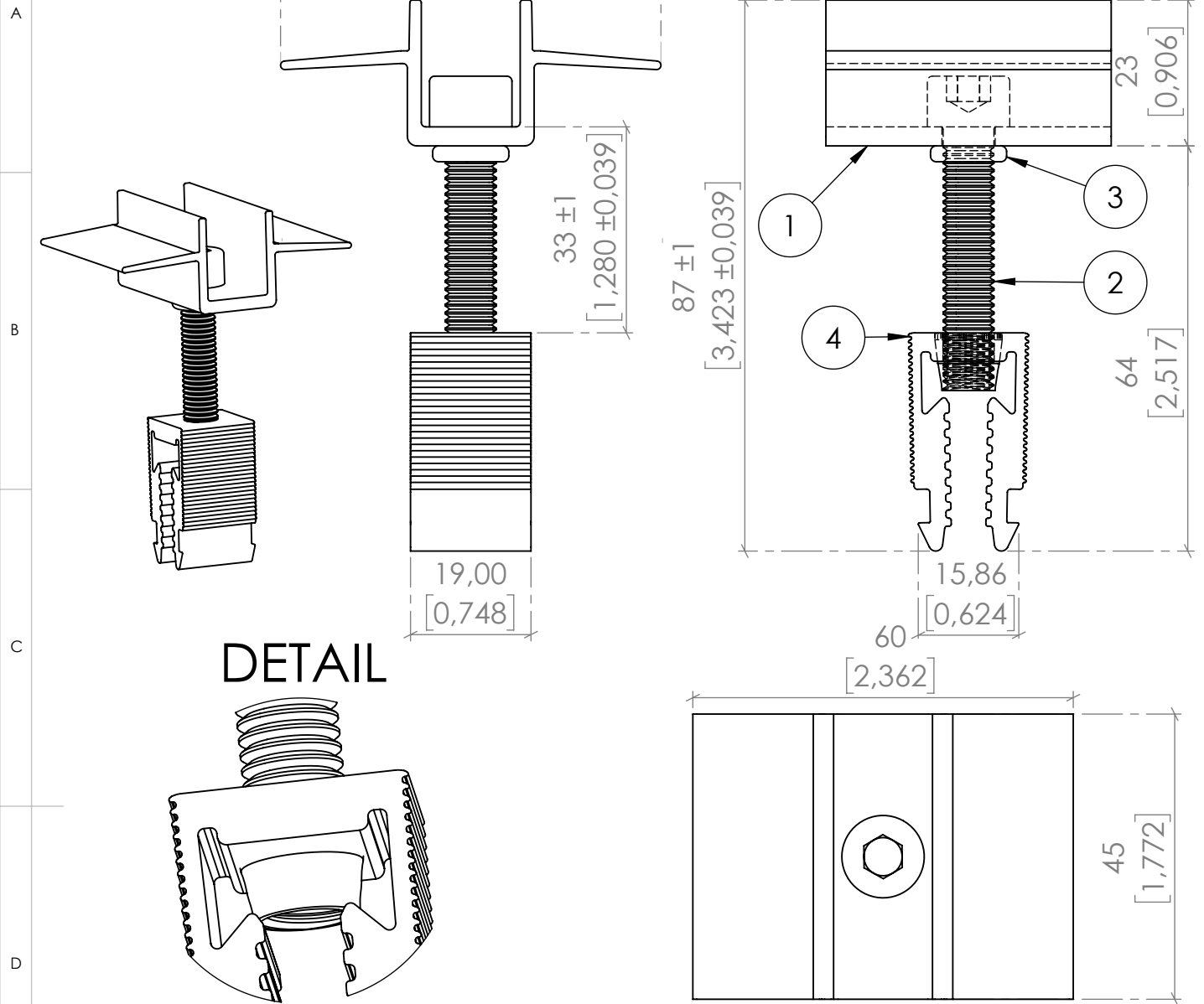

NR.	Description	pcs
1	Ballast Clamp EN AW-6063 T66	1
2	Allenhead screw M8x40, ISO 4762 - A2-70	1
3	EPDM O-ring inner diameter 7mm/outside diameter 12mm ISO3601	1
4	clip - module clamp EN AW-6063 T66	1

Execution Class:		(allowable tolerances)		(Surface)	Scale: 1:1	Weight: 0,066 kg
EN 1090 EXC 3				mill finished	(Material, Pre-Product)	
					(unmachined Part)	
H			NAME	DATE	(Model - or Die - Nr)	
G		drawn	M. Auer	16.10.2019	Product name	
F		proved	M. Auer	16.10.2019	CLB10 Ballast clamp	
E		released	M. Auer	16.10.2019		
F	D new clip geometry	08.06.20	MR	AEROCOMPACT		Index no. 707401 D
C	O-ring Ø7/Ø12x2,5mm	19.03.20	NA			
B	additional hardness specification	30.02.19	MR			
A	current Satus	16.10.19	MR			
Modification		Date	Name	(Origin:)	(Replacement:)	Page 1
						A4